

DomusCove

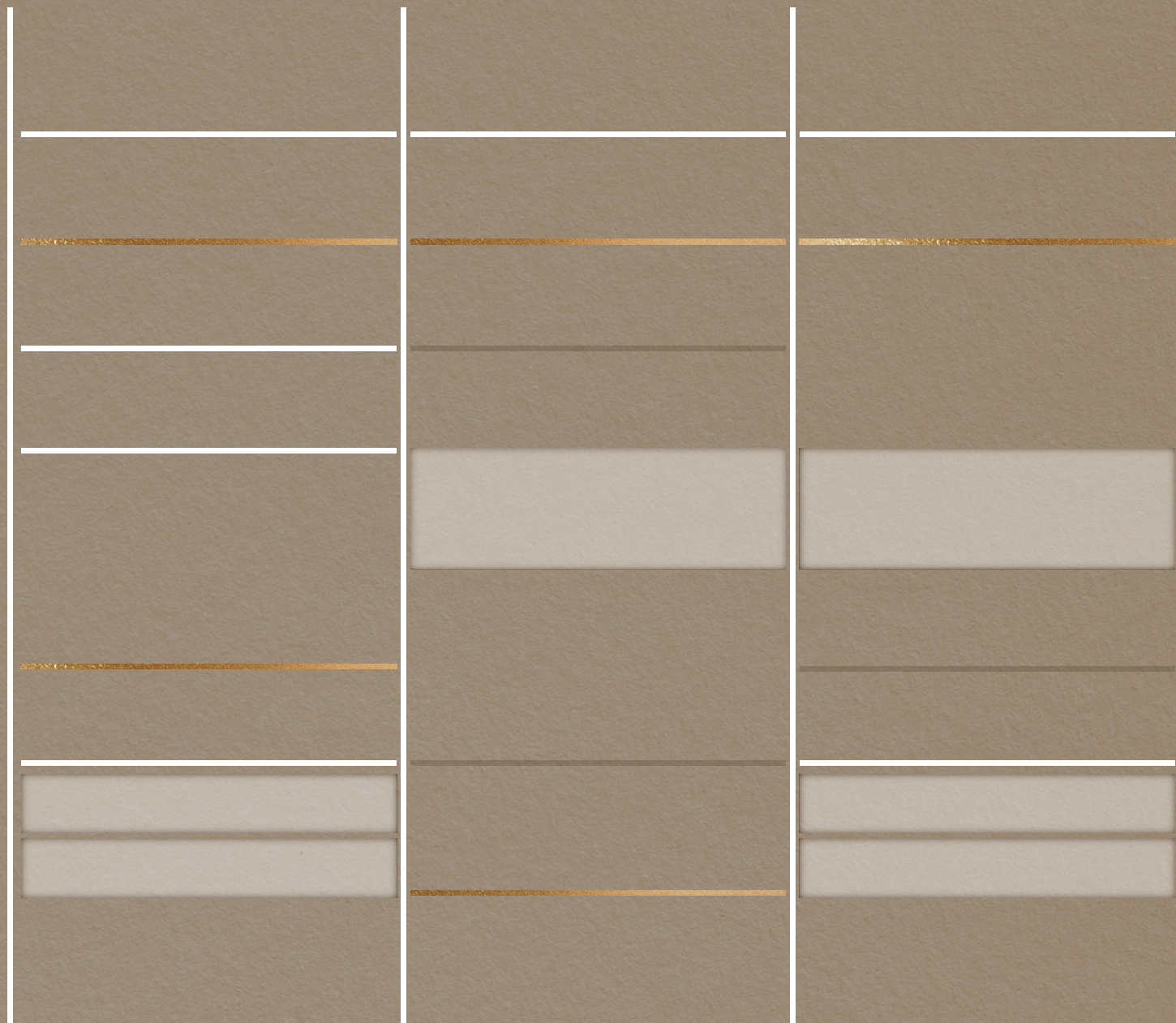



DomusCove

Designed by Dante Bonuccelli, DomusCove is a modular system for the living area that redefines the concept of storage, transforming it into an architectural element capable of furnishing, organizing, and dividing spaces.

DomusCove
Disegnato da Dante Bonuccelli, DomusCove è un sistema modulare per la zona giorno che ridefinisce il concetto di contenimento, trasformandolo in elemento architettonico capace di arredare, organizzare e separare gli spazi.

Pensato per un'abitazione contemporanea e personalizzabile, DomusCove si sviluppa attraverso una struttura a travi e montanti in grado di dialogare in maniera naturale con gli arredi e le finiture a catalogo, offrendo soluzioni compositive leggere e scenografiche, sia per l'arredo di pareti che come divisorio tra ambienti a centro stanza.

designed by Dante Bonuccelli

Conceived for a contemporary and customizable home, DomusCove is developed through a crossbeam-and-upright structure that naturally interacts with the furnishings and finishes available in the catalogue, offering light and scenographic compositional solutions, both for wall-mounted arrangements and as freestanding room dividers.



Architecture and modularity

The system consists of a wide range of elements – uprights, crossbeams, shelves, storage units, and drawer units – designed to integrate into highly customizable configurations. Modularity is expressed through three bay widths and five heights, enabling bespoke compositions while always maintaining proportional balance and formal coherence.

The system's reduced depth contributes to its visual lightness, while dedicated solutions, such as deeper drawer units, meet specific functional needs even in more complex configurations.

Architettura e modularità

Il sistema si compone di una gamma articolata di elementi – montanti, travi, ripiani, contenitori e cassettiere – progettati per integrarsi in configurazioni altamente personalizzabili. La modularità si esprime attraverso tre interassi e cinque altezze, che consentono di costruire composizioni su misura, mantenendo sempre equilibrio proporzionale e coerenza formale.

La profondità contenuta del sistema contribuisce alla leggerezza visiva, mentre soluzioni dedicate, come le cassettiere con profondità maggiorata, permettono di rispondere a esigenze funzionali specifiche anche in configurazioni più articolate.





DomusCove living system - Floor-to-wall fixing system: uprights and fronts of drawer chests and flap-door storage units in Pelle Frau® SC 66 India leather; Calacatta marble tops; bronzed glass shelves; Gold Walnut sides.

Materials and finishes

A distinctive feature of DomusCove is the use of Pelle Frau®, the absolute protagonist of the project. Upholstered surfaces provide a refined tactile and visual experience, enhanced by craftsmanship and attention to detail.

Leather is combined with natural and precious materials such as wood in Golden Walnut finish, glass – available in extra-clear or smoked versions – and Calacatta marble, offered in a brilliant finish with a natural glossy effect or in a semi-brilliant finish. Structural details in Titanium-painted aluminium complete the system's aesthetic, defining its contemporary character.

- Veneered wood in Golden Walnut finish
- Glass:
 - extra-clear
 - smoked
- Calacatta marble:
 - With natural glossy finish
 - semi-brilliant
- Metals: Titanium-painted aluminium
- Pelle Frau® ColorSphere®

Colour customization

DomusCove is designed to offer wide expressive freedom while maintaining a rigorous aesthetic balance. The system allows the selection of up to three Pelle Frau® ColorSphere® colours, one for each component group, ensuring visual coherence and overall harmony.

A wide palette of predefined shades is available for each project, with the option to access the full ColorSphere® range upon request.

Materiali e finiture

Elemento distintivo di DomusCove è l'impiego della Pelle Frau®, protagonista assoluta del progetto. Le superfici rivestite restituiscono un'esperienza tattile e visiva raffinata, enfatizzata dalla qualità artigianale delle lavorazioni e dall'attenzione al dettaglio.

La pelle si combina con materiali naturali e pregiati come il legno in finitura Noce Dorato, il vetro – disponibile in versione extra-chiara o bronzata – e il marmo Calacatta, proposto in versione lucida naturale e semi-lucida. I dettagli strutturali in alluminio verniciato Titanio completano l'estetica del sistema, definendone il carattere contemporaneo.

- Legno impiallacciato in finitura Noce Dorato (Golden Walnut)
- Vetro:
 - extra-chiara
 - bronzata
- Marmo Calacatta:
 - lucido naturale
 - semi-lucido
- Metalli: alluminio verniciato finitura Titanio
- Pelle Frau® ColorSphere®

Personalizzazione cromatica

DomusCove è progettato per offrire ampia libertà espressiva, pur mantenendo un rigoroso equilibrio estetico. Il sistema consente la selezione di fino a tre colori di Pelle Frau® ColorSphere®, uno per ciascun gruppo di componenti, garantendo coerenza visiva e armonia complessiva.

Un'ampia palette di tonalità predefinite è disponibile per accompagnare ogni progetto, con la possibilità di accedere all'intera gamma ColorSphere® su richiesta.



➤ DomusCove living system - Floor-to-wall fixing system: uprights and fronts of drawer chests and flap-door storage units in Pelle Frau® SC 66 India leather; Calacatta marble tops; bronzed glass shelves; Gold Walnut sides.



Functions and configurations

Shelves, wall-hung storage units, and drawer units alternate within the structure, offering a variety of functional solutions. Storage modules with flap doors, available with drop-down or lift-up opening flap, create customized architectures with great attention to detail, including Pelle Frau® upholstery on doors and back panels for freestanding solutions. The range is completed by a refined bar unit with a drop-down opening flap door, featuring a Pelle Frau®-lined interior and mirrored back panel.

Drawer units, characterized by essential lines and leather fronts, complete the system with discreet and elegant storage elements, enriched by coordinated accessories and finishes.

Main elements:

- Shelves:
 - wood
 - upholstered in Pelle Frau®
 - glass
- Storage modules:
 - drop-down opening flap
 - lift-up opening flap
 - drop-down opening flap with internal shelf
 - equipped bar unit
- Wall-hung drawer units with full-extension drawers and Pelle Frau® fronts
- Optional tops for drawer units and storage modules*:
 - marble
 - Pelle Frau®
 - wood

(*excluding lift-up opening modules)

Functional details:

- Integrated push-pull opening system
- Refined and coordinated interiors
- Dedicated accessories (trays, pads, tops in different materials)

Funzioni e configurazioni

Mensole, contenitori sospesi e cassetiere si alternano all'interno della struttura, offrendo una varietà di soluzioni funzionali. I moduli contenitore con ante a ribalta, disponibili con apertura verso l'alto o verso il basso, creano architetture personalizzate con grande attenzione ai dettagli e ai rivestimenti in Pelle Frau® di ante e schienali per le soluzioni in centro stanza.

Completa l'offerta un prezioso mobile bar con apertura ante a ribalta verso il basso con vano interno rivestito in Pelle Frau® e fondo a specchio.

Le cassettiere, caratterizzate da linee essenziali e frontali in pelle, completano il sistema con elementi contenitivi discreti ed eleganti, arricchiti da accessori e finiture coordinati.

Elementi principali:

- Ripiani:
 - legno
 - rivestiti in Pelle Frau®
 - vetro
- Moduli contenitore:
 - ribalta verso l'alto
 - ribalta verso il basso
 - ribalta verso il basso con mensola interna
 - modulo bar attrezzato
- Cassettiere sospese con cassetti ad estrazione totale e frontale in Pelle Frau®
- Top opzionale per cassettiere e moduli contenitore*:
 - Marmo
 - Pelle Frau®
 - Legno

(*ad esclusione del modulo ribalta verso l'alto)

Dettagli funzionali:

- Apertura push-pull integrata
- Interni curati e coordinati
- Accessori dedicati (vassoi, pad, top in diversi materiali)



DomusCove living system - Floor-to-ceiling fixing system: uprights and fronts of drawer chests and flap-door storage units in Pelle Frau® SC 177 Limo leather; Calacatta marble tops; bronzed glass shelves; Gold Walnut sides.





Details and craftsmanship

Each element is designed with sartorial care: from the leather stitching, available tone-on-tone or contrast, to the hot-stamped Poltrona Frau logo, which becomes an integral part of the product's functional language, identifying the push-pull opening of drawers and flap doors.

Proportions, materials, and craftsmanship combine to create a coherent system in which every detail contributes to a high-quality, timeless experience.

An open and evolving system

DomusCove is conceived as an open system, capable of evolving over time. The variety of elements, accessories, and finishes allows configurations to adapt to different contexts and needs, while always maintaining a coherent aesthetic language.

For the complete availability of components and configurable variants, please refer to the price list.

Dettagli e lavorazioni

Ogni elemento è progettato con cura sartoriale: dalle cuciture della pelle, disponibili tono su tono o a contrasto, fino al logo Poltrona Frau impresso a caldo, che diventa parte integrante del linguaggio funzionale del prodotto per individuare l'apertura push-pull di cassetti e ribalte.

Le proporzioni, i materiali e le lavorazioni concorrono a creare un sistema coerente, in cui ogni dettaglio contribuisce a un'esperienza di qualità elevata e senza tempo.

Sistema aperto e in evoluzione

DomusCove è concepito come un sistema aperto, capace di evolvere nel tempo. La varietà di elementi, accessori e finiture consente di adattare le configurazioni a contesti e necessità diverse, mantenendo sempre un linguaggio estetico coerente.

Per la disponibilità completa dei componenti e delle varianti configurabili, si rimanda al listino prezzi.

DomusCove living system - Floor-to-ceiling fixing system: uprights and fronts of drawer chests and flap-door storage units in Pelle Frau® SC 177 Limo leather; Calacatta marble tops; bronzed glass shelves; Gold Walnut sides.

Integrated lighting

DomusCove features a discreet and elegant lighting system designed to enhance surfaces and displayed objects. The optional lighting is centrally positioned along the depth of the module and follows the horizontal development of the elements. For shelves and storage units, it is integrated within the crossbeam, while for drawer units it is positioned at the base of the structure.

In dedicated storage modules, internal lighting is automatically activated by a sensor, contributing to an intuitive and sophisticated user experience.

Illuminazione integrata

DomusCove presenta un sistema di illuminazione discreto ed elegante, progettato per valorizzare le superfici e gli oggetti esposti. La luce - opzionale - è centrale rispetto alla profondità del modulo e segue lo sviluppo orizzontale degli elementi. Per i ripiani ed i contenitori è integrata all'interno della trave, per le cassettiere posizionata alla base della struttura.

Nei moduli contenitore dedicati, l'illuminazione interna si attiva automaticamente attraverso un sensore, contribuendo a creare un'esperienza d'uso intuitiva e sofisticata.

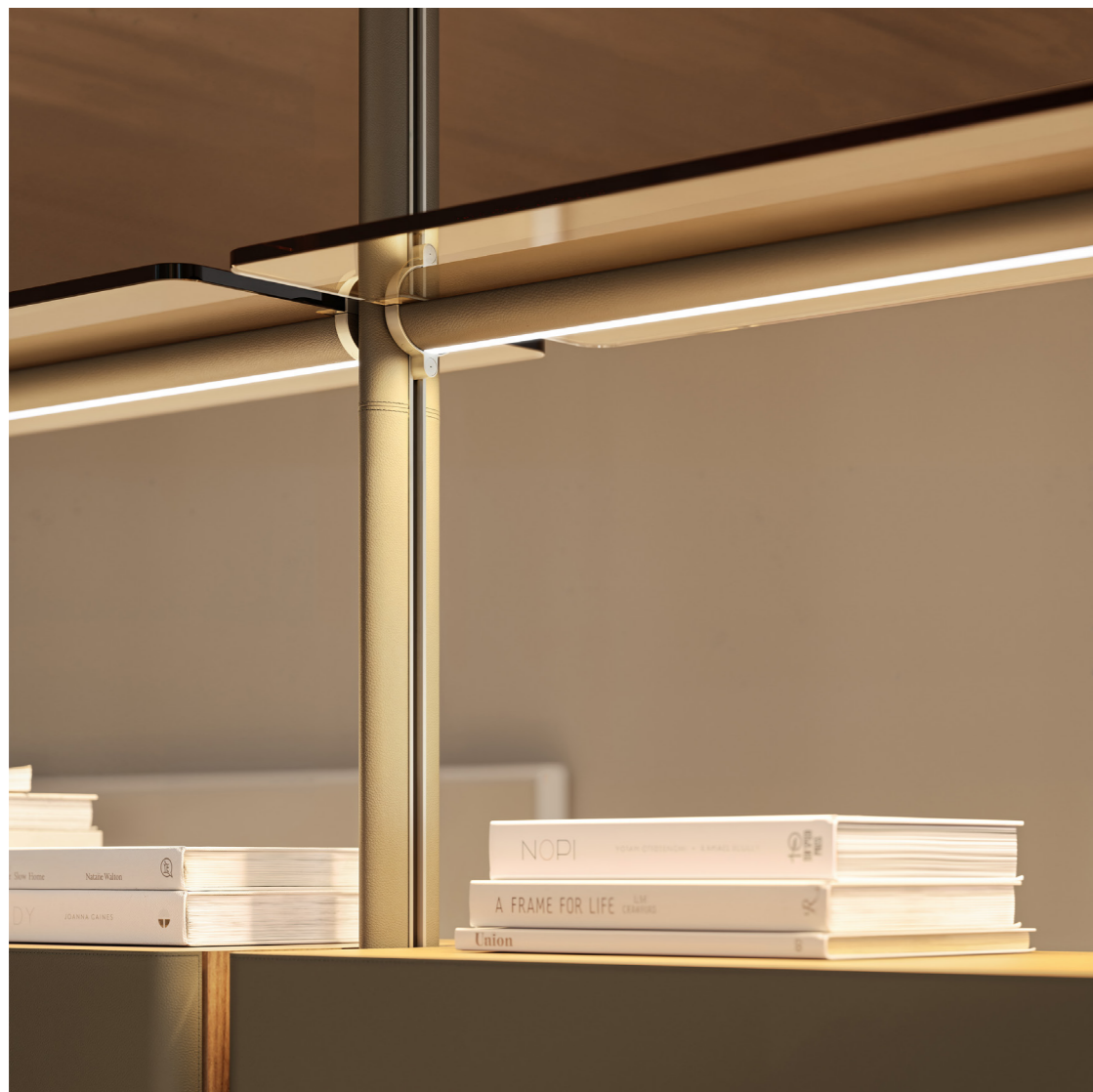

↑ DomusCove living system - detail of the crossbeam with integrated lighting.

↗ DomusCove living system - Floor-to-ceiling fixing system: uprights and fronts of drawer chests and flap-door storage units in Pelle Frau® SC 177 Limo leather; Calacatta marble tops; bronzed glass shelves; Gold Walnut sides.





↖ ↑ DomusCove living system -Floor-to-wall fixing system: uprights and fronts of drawer chests and flap-door storage units in Pelle Frau® SC 59 Noce di Pecan leather; bronzed glass shelves; Gold Walnut sides and tops

Main elements
Componenti principali

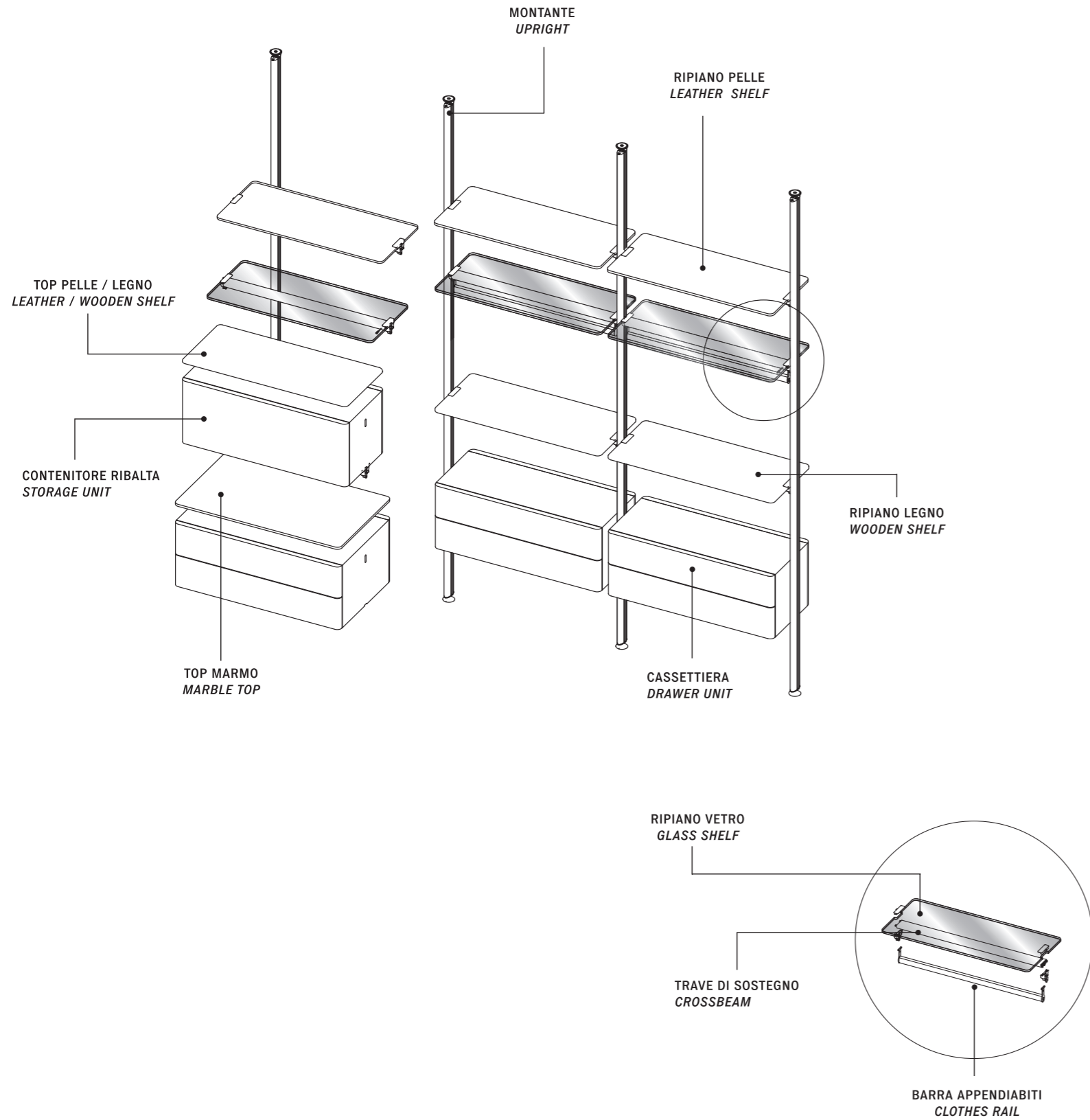

Main elements
Componenti principali

Modular configuration:

- Available bay widths: 80.6 cm – 96.6 cm – 127 cm
- Standard depth: 40 cm
- Drawer units also available in 55 cm depth (for specific configurations)

The upright structure allows for a light vertical development, with installation options:

- floor-to-ceiling
- floor-to-wall

Shelves and storage units can also be configured double-sided for partition solutions.

Component availability table	Modules		
	80,6 cm	96,6 cm	127 cm
Shelf	x	x	x
Drawer Chest 40 cm	x	x	
Drawer Chest 55 cm	x	x	x
Storage unit with lif-up opening flap	x	x	
Storage unit with drop-down opening flap	x	x	
Storage unit with drop-down opening flap and internal shelf		x	x
BAR unit		x	x

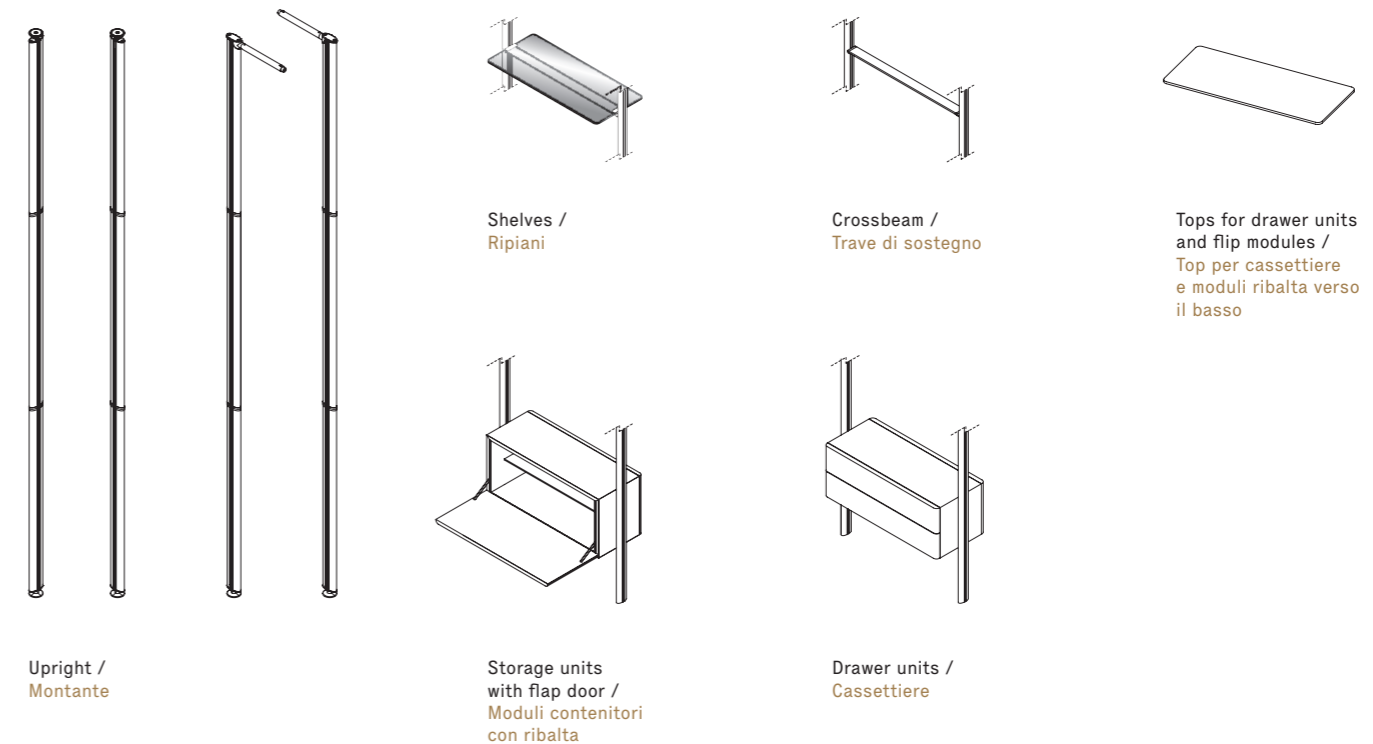

Configurazione modulare:

- Interassi disponibili: 80,6 cm – 96,6 cm – 127 cm
- Profondità standard: 40 cm
- Cassettiere disponibili anche in profondità 55 cm (per configurazioni specifiche)

La struttura a montanti consente uno sviluppo verticale leggero, con possibilità di installazione:

- terra-soffitto
- terra-parete

Mensole e contenitori possono essere configurati anche fronte-retro per soluzioni divisorie.

Tabella disponibilità componenti	Modulistica		
	80,6 cm	96,6 cm	127 cm
Ripiano	x	x	x
Cassettiera 40 cm	x	x	
Cassettiera 55 cm	x	x	x
Modulo contenitore ribalta verso l'alto	x	x	
Modulo contenitore ribalta verso il basso	x	x	
Modulo contenitore ribalta verso il basso e mensola interna		x	x
Modulo BAR		x	x

Lighting System
Sistema d'illuminazione

LED lighting is integrated:

Optional:

- in the structural crossbeam for shelves and flap-door units (optional)
- on the underside of drawer units (optional)

Standard:

- inside the bar unit
 - inside flap-door units with standard internal shelf
- In these two cases, the lighting is activated via a proximity sensor.

FEATURES AND CONFIGURATION RULES

1. The color temperature of DomusCove LED strips is 3000K. The system is dimmable.
2. The system complies with CE / UL / ENEC / CCC safety regulations.
3. Power supply driver with a maximum supported output of 96 W per unit.
4. Control unit included in the Power Supply Kit, based on Matter protocol, compatible with major Smart Home platforms and directly integrable with their native applications (Amazon Alexa, Google Home, Apple HomeKit).
5. Upon request and at an additional cost, the control unit can be replaced with alternative versions based on Bluetooth, DALI, Casambi, or Zigbee protocols.
6. The Power Supply Kit also includes a remote control for ON/OFF switching and dimming of the lighting system.
7. In configurations with bottom power supply, at least one shelf (wood or leather-covered) or one container per compartment must be installed at a height of 360 mm from the floor.
8. Elements positioned at this height must be aligned to ensure continuity of the electrical wiring path and cannot be configured with integrated lighting (see detail A).
9. In configurations with ceiling power supply, there are no positioning constraints for shelves and containers; all elements can be configured with integrated lighting.
10. Each module can accommodate multiple shelves and/or containers equipped with LED lighting, powered via electrified tracks integrated into the structural uprights (see diagram 3).
11. The electrical system is powered starting from the left upright of the first electrified module. To calculate the required power drivers, see example (diagram 3).

The Electrification Kit includes:

- Pair of upright tracks prepared for ceiling or floor/wall wiring (to be specified at order stage)

The Power Supply Kit includes:

- 96 W driver
- control unit
- extension cable with European plug

L'illuminazione LED è integrata

come optional:

- nella trave strutturale di supporto per i ripiani e i contenitori con ribalta (opzionale)
- sul fondo delle cassettiere (opzionale)

di serie:

- all'interno del mobile bar
- all'interno dei contenitori con ribalta con mensola interna di serie

In questi due casi l'illuminazione è attivata attraverso un sensore di prossimità.

CARATTERISTICHE E REGOLE DI CONFIGURAZIONE

1. La temperatura colore delle strip led DomusCove è 3000K. Il sistema è dimmerabile.
2. Impianto conforme alle normative di sicurezza CE / UL / ENEC / CCC.
3. Driver di alimentazione con potenza massima supportata pari a 96 W per unità.
4. Centralina di controllo inclusa nel Kit Alimentazione, basata su protocollo Matter, compatibile con le principali piattaforme Smart Home e integrabile direttamente con le rispettive applicazioni native (Amazon Alexa, Google Home, Apple HomeKit).
5. Disponibile, su richiesta e con sovrapprezzo, sostituzione della centralina con versioni alternative basate su protocolli Bluetooth, DALI, Casambi o Zigbee.
6. Nel Kit Alimentazione viene fornito anche un telecomando che consente di gestire ON/OFF e dimmerazione del sistema di illuminazione.
7. Nelle configurazioni con alimentazione elettrica dal basso, è obbligatoria la presenza, per ciascun vano, di almeno un ripiano (in legno oppure rivestito in pelle) o di un contenitore posizionato a quota 360 mm da terra.
8. Gli elementi posizionati a tale quota devono risultare allineati al fine di garantire la continuità del passaggio del cablaggio elettrico e non sono configurabili con illuminazione integrata. (vedi dettaglio A)
9. Nelle configurazioni con alimentazione elettrica da soffitto non sono previsti vincoli di posizionamento per ripiani e contenitori; tutti gli elementi possono essere configurati con illuminazione integrata.
10. Per ciascun modulo è possibile installare più ripiani e/o contenitori dotati di illuminazione LED, alimentati mediante binari elettrificati integrati nei montanti strutturali (vedi schema 3).
11. L'impianto elettrico prevede l'alimentazione a partire dal montante sinistro del primo modulo oggetto di elettrificazione. Per conteggiare gli alimentatori necessari vedi esempio (schema 3)

Il Kit Elettrificazione è composto da:

- Coppia binari per montante predisposti per cablaggio a soffitto oppure a terra/parete (da definire in fase di ordine)

Il Kit Alimentazione è composto da:

- driver 96 W
- centralina
- prolunga con spina europea

Diagram 1 - Ceiling mounting
Schema 1 - Fissaggio a soffitto

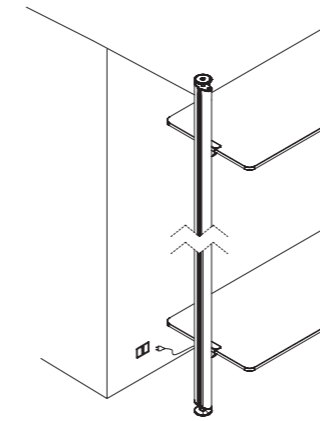

Solution with wall socket /
Soluzione con presa a parete

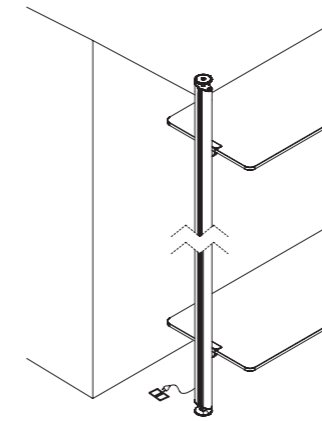

Solution with floor socket /
Soluzione con presa a pavimento

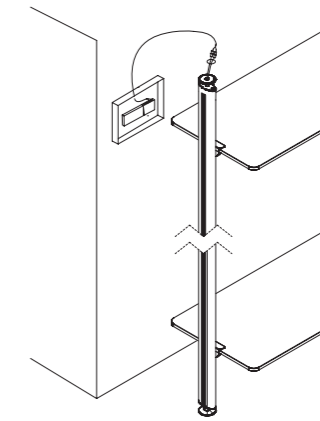

Solution with ceiling electrification
PLEASE NOTE: The electrical box is not included /
Soluzione con elettrificazione a soffitto
N.B. La scatola elettrica non è in dotazione

Diagram 1 - Wall mounting
Schema 1 - Fissaggio a parete

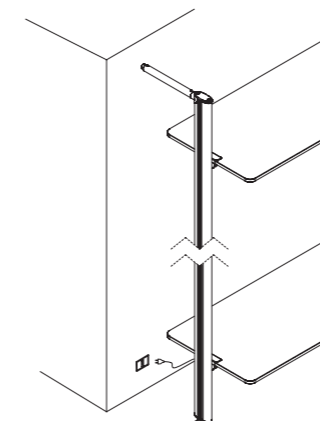

Solution with wall socket /
Soluzione con presa a parete

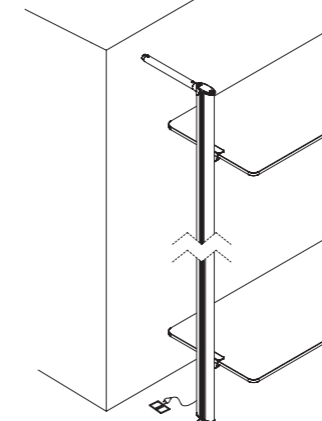

Solution with floor socket /
Soluzione con presa a pavimento

Diagram 2
Schema 2

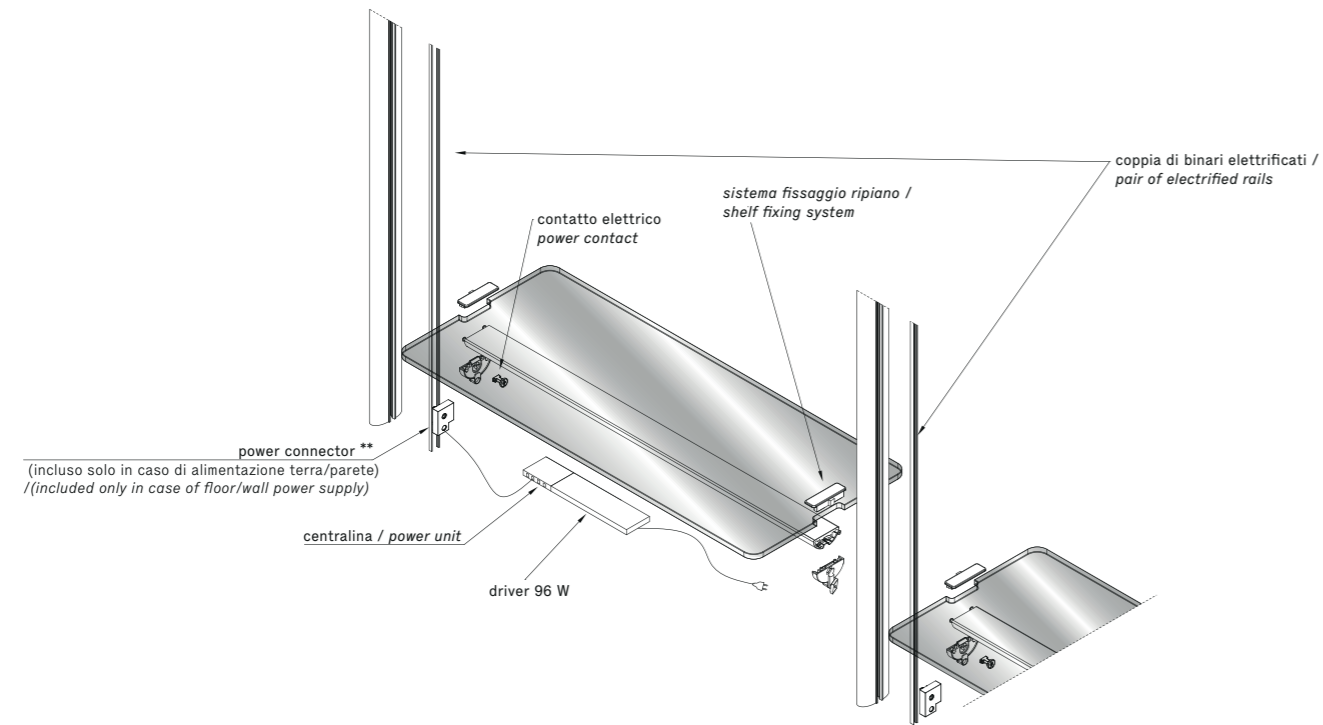

** PLEASE NOTE. In case of ceiling power supply, the power connector is not included, as the system is provided with a specific ceiling wiring.

** N.B. In caso di alimentazione a soffitto il power connector non è incluso in quanto il sistema viene fornito con un cablaggio a soffitto specifico.

Diagram 3 - Maximum number of configurable led profiles for each centre-to-centre distance
Schema 3 - numero massimo profili led configurabili per ogni interasse

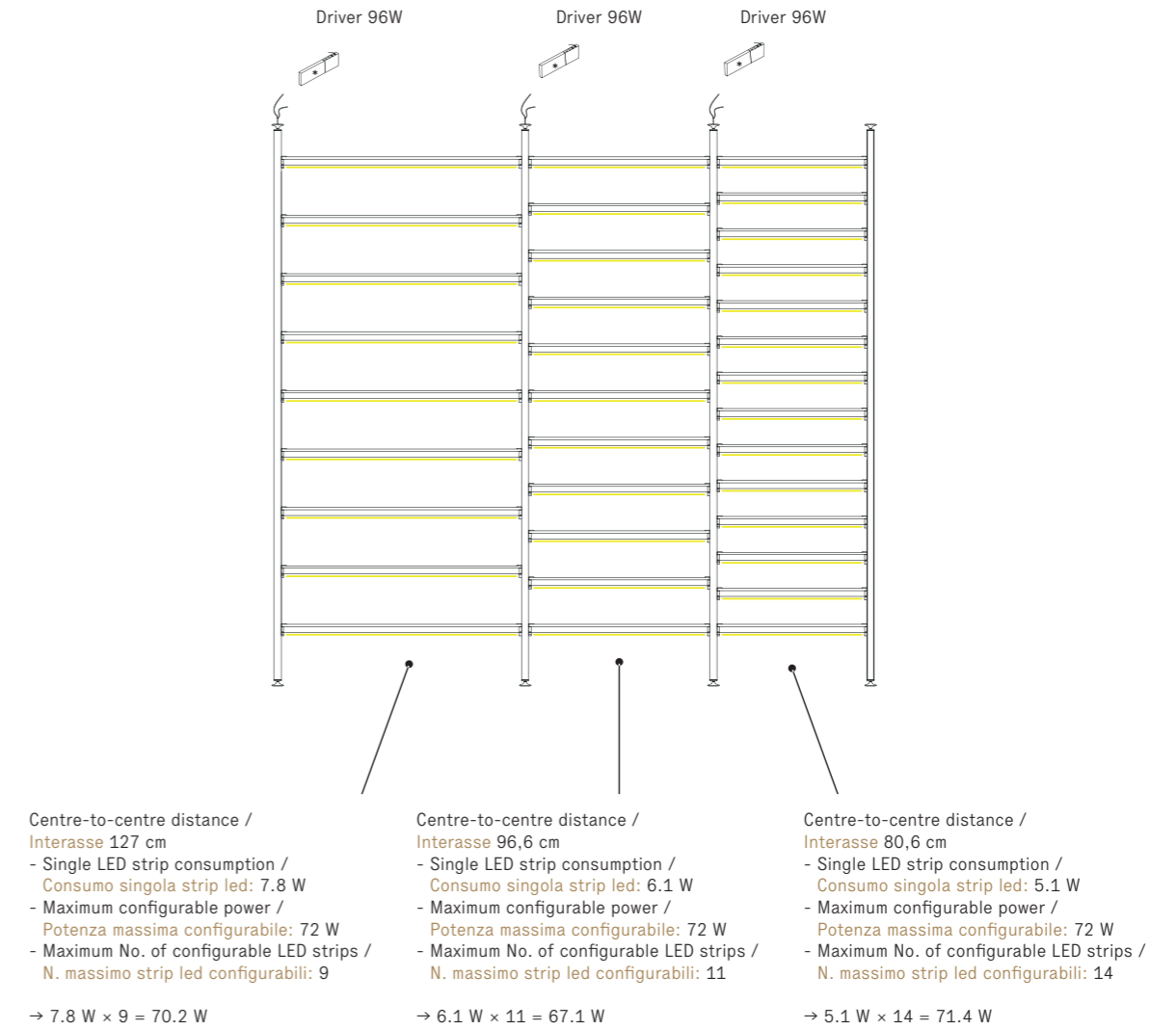
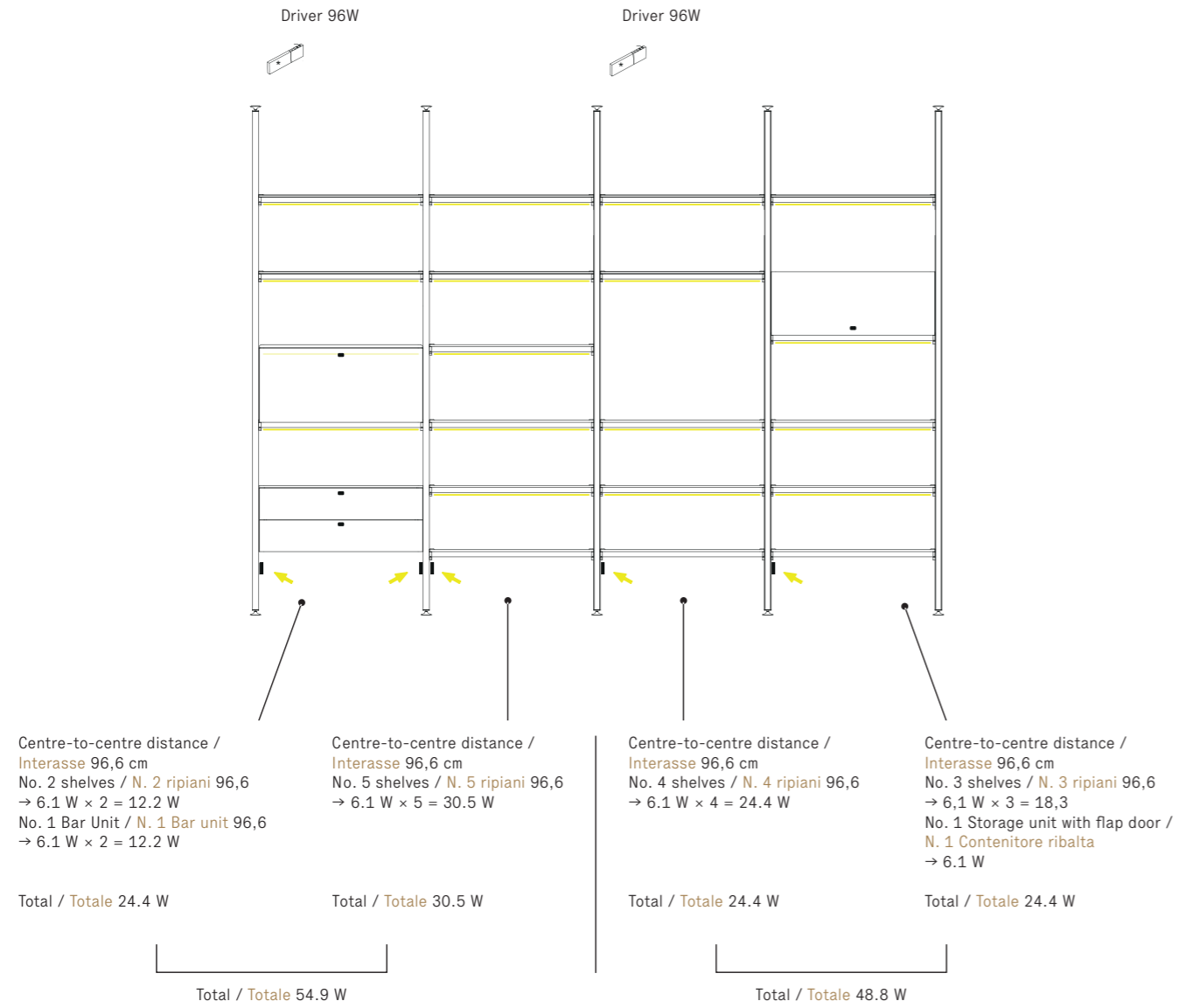

Diagram 4 - Examples of consumption calculation and driver power supply distribution
(examples applied to systems with floor or wall power supply)

Schema 4 - Esempi di calcolo consumi e distribuzione driver alimentatori
(esempi applicati a sistema con alimentazione a terra o a parete)

Example 1 / Esempio 1



EXAMPLE 1 / ESEMPIO

- Centre-to-centre distance / Interasse 96,6 cm
- No. 2 shelves / N. 2 ripiani 96,6 $\rightarrow 6.1 \text{ W} \times 2 = 12.2 \text{ W}$
- No. / N. 1 bar unit 96,6 $\rightarrow 6.1 \text{ W} \times 2 = 12.2 \text{ W}$
- Total / Totale = 24.4 W
- Centre-to-centre distance / Interasse 96,6 cm
- No. 5 shelves / N. 5 ripiani 96,6 $\rightarrow 6.1 \text{ W} \times 5 = 30.5 \text{ W}$
- Total / Totale = 30.5 W
- Centre-to-centre distance / Interasse 96,6 cm
- No. 4 shelves / N. 4 ripiani 96,6 $\rightarrow 6.1 \text{ W} \times 4 = 24.4 \text{ W}$
- Total / Totale = 24.4 W
- Centre-to-centre distance / Interasse 96,6 cm
- No. 3 shelves / N. 3 ripiani 96,6 $\rightarrow 6.1 \text{ W} \times 3 = 18.3 \text{ W}$
- No. 1 Storage unit with flap door / N. 1 Contenitore ribalta $\rightarrow 6.1 \text{ W}$
- Total / Totale = 24.4 W

Diagram 4 - Examples of consumption calculation and driver power supply distribution
(examples applied to systems with floor or wall power supply)

Schema 4 - Esempi di calcolo consumi e distribuzione driver alimentatori
(esempi applicati a sistema con alimentazione a terra o a parete)

Example 2 / Esempio 2

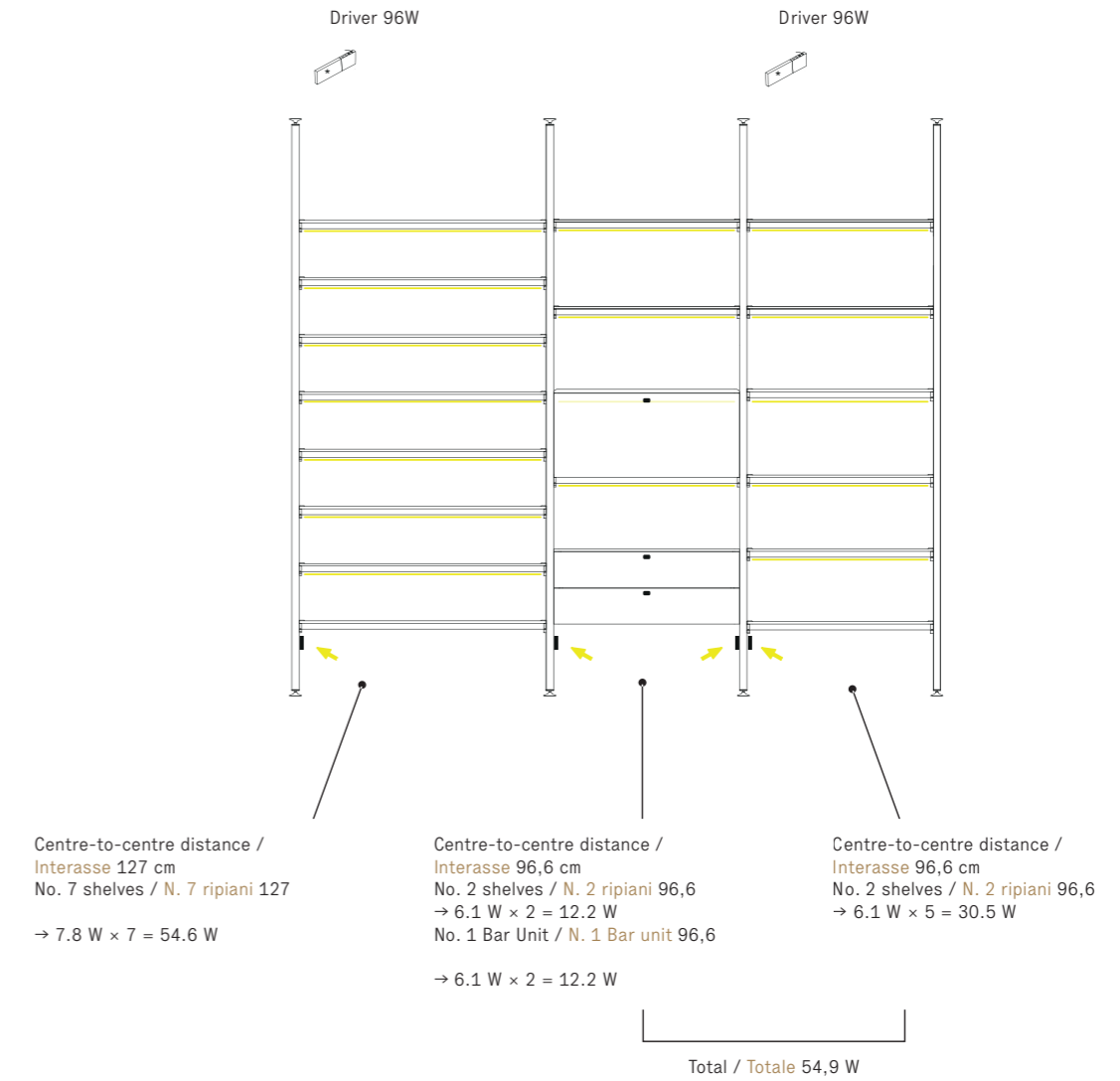

EXAMPLE 2 / ESEMPIO

- Centre-to-centre distance / Interasse 127 cm
- No. 7 shelves 127 / N. 7 ripiani $\rightarrow 7.8 \text{ W} \times 7 = 54.6 \text{ W}$
- Centre-to-centre distance / Interasse 96,6 cm
- No. 2 shelves 96,6 / N. 2 ripiani $\rightarrow 6.1 \text{ W} \times 2 = 12.2 \text{ W}$
- No. 1 Bar Unit 96,6 / N. 1 Bar unit $\rightarrow 6.1 \text{ W} \times 2 = 12.2 \text{ W}$
- Centre-to-centre distance / Interasse 96,6 cm
- No. 5 shelves 96,6 / N. 5 ripiani $\rightarrow 6.1 \text{ W} \times 5 = 30.5 \text{ W}$

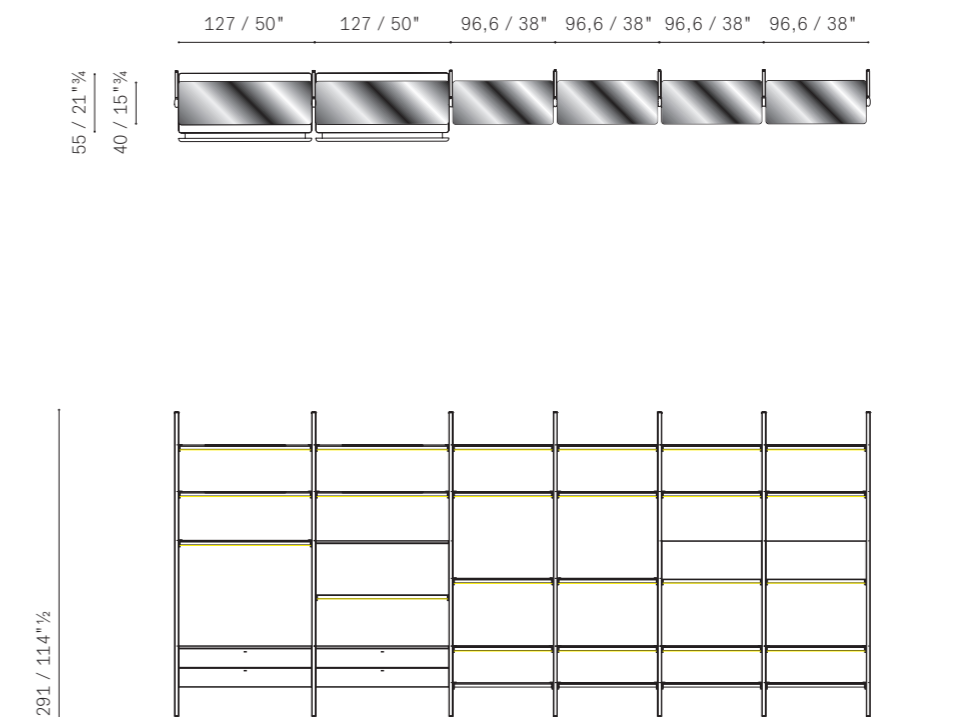
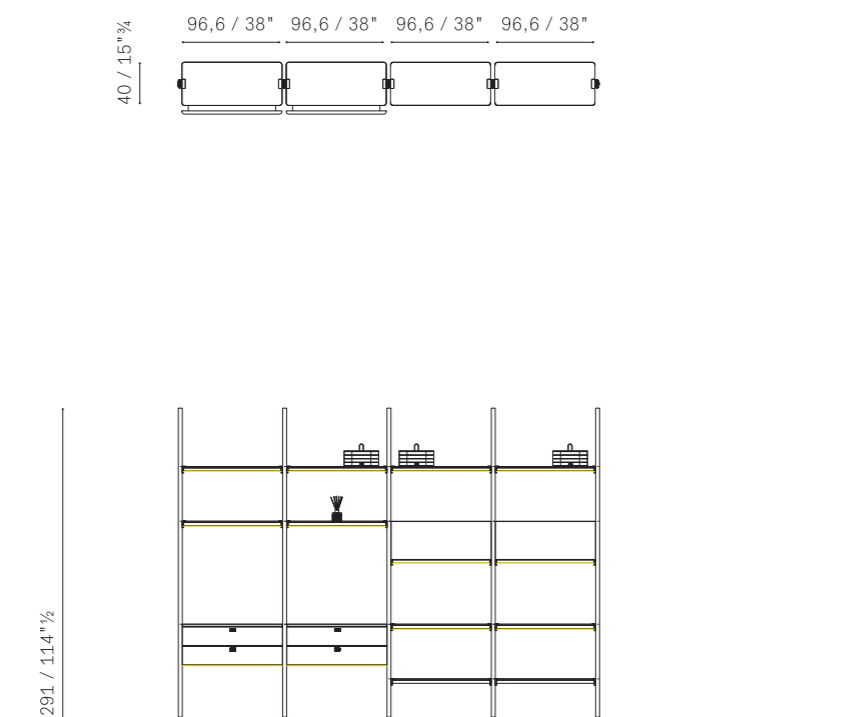

DomusCove Finishes Finiture

Wood Veneer **Tranciato di legno**

Shelves, Storage Units, Drawers, and Tops
Ripiani, Contenitori, Cassetti e Top

Golden Walnut



Melamine **Melaminico**

Inner drawers
Interno dei cassetti

Warm Walnut



Glass **Vetro**

Doors and shelves
Ante e Ripiani

Bronze Glass



Extra-clear Glass



Metal **Metal**

Hardware and Metal Parts
Componenti e parti metalliche

Titan

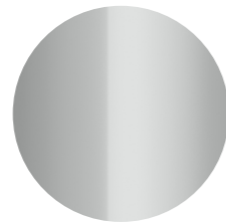

Marble **Marmo**

Tops
Top

Semi-brilliant Calacatta



Natural glossy finish Calacatta



Pelle Frau® ColorSphere®

Doors, Uprights, Shelves, Tops, Front Panels, Components, and Accessories
Ante, Montanti, Ripiani, Top, Frontali, Componenti e Accessori

SC 04 Latte



SC 19 Georgette

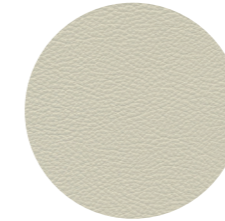

SC 31 Quarzo Fumè

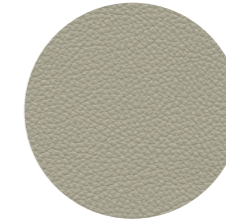

SC 05 Stucco



SC 22 Chiffon



SC 23 Tortora

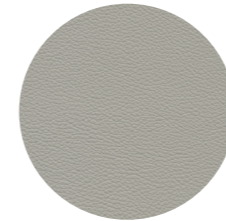

SC 68 Sahara

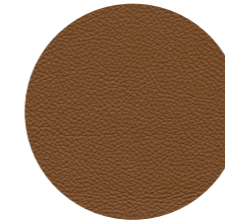

SC 56 Siena

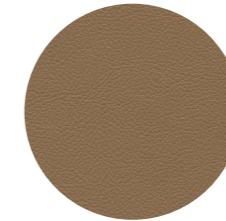

SC 34 Maggese



SC 26 Topo

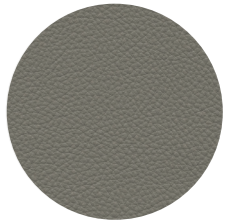

SC 179 Brughiera

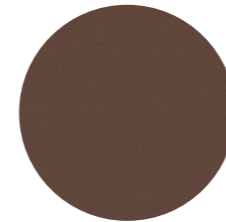

SC 28 Seppia

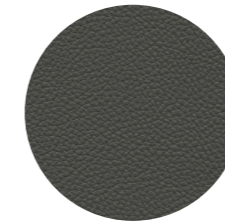

SC 80 Bruno Havana

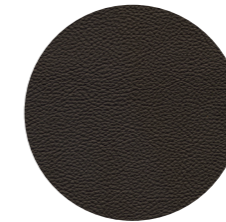

SC 180 Celadon

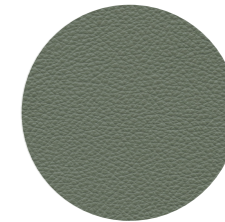

SC 176 Darsena

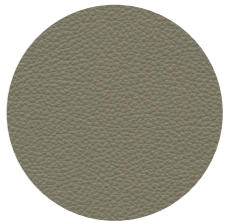

SC 52 Daino

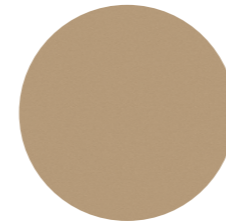

SC 93 Brossura



SC 96 Mattone

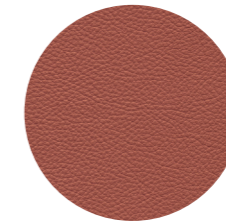

SC 254 Steel Blue

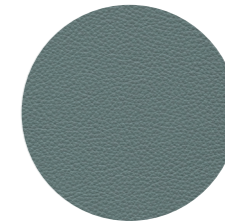

SC 276 Mineral Blue

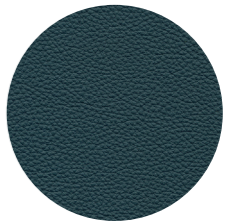

Upon request, the DomusCove is available in the full Pelle Frau® ColorSphere® palette.

Su richiesta, DomusCove è disponibile in tutta la palette Pelle Frau® ColorSphere®.

CONTACTS

Poltrona Frau S.p.A

a socio unico

Sede legale in Meda (MB)

Via Luigi Busnelli 1

20821 Italy

Sede operativa in Tolentino (MC)

Via Sandro Pertini 22

62029 Italy

Tel. +39 0733 909.1

Fax +39 0733 971600

www.poltronafrau.com

CREDITS

Project commissioned by the

Marketing & Communications

dept. of Poltrona Frau spa

Graphic design

studio FM milano

Lifestyle CGI Photography

Fuorifuoco

Post production / Color selection

Pan Group Milano

© POLTRONA FRAU 2026

Poltrona Frau reserves the right to modify the products and the components in this price list, without any prior notice. Company with certified Quality Management System in accordance with ISO 9001, certified Environmental Management System in accordance with ISO 14001, certified Occupational Health and Safety Management System in accordance with BS OHSAS 18001, certified Chain of Custody System in accordance with Forest Stewardship Council® FSC-STD-40-004 (FSC-C153281).

Company subject to management and co-ordination of Haworth Italy Holding S.r.l.

